



尚德职业培训集团

上海电子院

市信息中心

教育信息汇编

职业培训

2025年第1期

三

»»»

■ 主义



中 :

(与 :) 《 业 与

■ 专

中 么 与 么

业 : 、 义与

下 业

主义

“

”

【 】

(业)

:

主义。

一、义

、中、主义

主义为么“ ”、

中为么“ ”、中主义为么“ ”

一。 “ ”之一，

中，

中，、

，、

，。

(一)

中中下

，，

，。中

下，一个，

个，

，主义，

，中，、

，为、

。

()

主义

，
 ，
 ， 为
 不 ， ， ，
 下， 。

，
 ，
 ， 主义、
 乐主义、 主义 ，
 ， 主义 与 义。

(三)

中， 一 一 ，
 为 ， 不
 ， 不 中
 下 ， 下 。《
 与 》 中， 三 “ 为
 ”， 一 中
 ， ， ，
 。

、

，中 不 之
， 上
， 一
。 且 不 ， 上
， ， ，
不 ，
。 下，不
主义 ，
一 ， 中
， 。
(一)
， 不
， 中 ，
， 、 、 APP 为
主 。
中 ， ，
一 不 。
，
， ，
。
() 与专业
中，

专业、 乃

, , 专业, , 。

, 主义为
为 主义

, 么
主 。 上,

乐 ,
与 下 。

(三)

, 下
中 为

主义 , 一
个 , 为 、 专业 。

专业上 。

为为 ,
一 , 为 。

,
中,

, 中 ,
中 , 。

()

，
 ， 下，
 ， ， 不
 ， 且
 。 上， 。
)
 上 主 。
 一 ，
 ，
 。 ， 中，
 为 ， 个
 ， 世 、 ，
 。 主
 上， ， ，
 。 : “
 义 ， 之 。”
 ， 主 ， 为 ，
 主 ，
 上， 、) ，
 主 ， 主 ，
 中 ， 中

、 ， 。

三、

40

、 、 ， 中 中
 ， 一 为，
 ， 中 中 主义 业
 ， ， 不 、 ， 中
 主义 、 ，
 主义 中 业。

一 中 : 2022

【 】 业

2022 , 业 业 、
义; 业 ;
;

一、《 》

为 中 、 ,

, 中 中 、

《 》。

2022 10 7

中 、 中

。 上 ,

, 业 , 义。

主 《 》 、

、 、 业

《 》 ， 业
， “ ” 业 () ，
专业
业 () 业 。 业 、
业 主 业 ()
， 主 ， 主 ， 主
业 。
《 》 ， 。
。 业 、 、
， 上 、
、 。 与 。
为 、 业 业 为主 、 为
。

、 《 业 》
为 中 业
，
业 ， 业 ， 中
中 、 《 业
》 。

2022 12 21

， 中 、

个。

业上，业

一，、业

，中中

、业主、举、。

主业，

《 》

，

、业

，不

、。

与业不，

业，

。

、业业)；

与，业

，业上、、

。

《 》业一举，

“一、两、”。 “一”，业

：

、()、)，

、业

举，业，
一、业。 “两”，
业：一，
业)为，业、业
；一，
业，业、业
、上下业与
)，、
，业业、
，中，为业
。“”，业
：业、
“ ”) 中
、与。

三、《 》

为，
、业、
、业、
《 》。

业、

业，专业业，

。

主 《 》 ， 主为

业，

， ， 业 业，

。 ，主、

、 、 、 、 、

、 、 、 、 、

中。

《 》 ， ，

一、 一、 一、 ，

业、 ，

业 ， 业业，为

。

《 》 ， “ ” 。“

” ， ， 个

； ， 个。

一 、 业业、

。

，

、 、 、 、 、

，
业，业，为
。

、《业》

为业 2022

《业》，一业，
业（）
、
、
《业》。

2022 11 2

《业》、
业，业一
、业
。

主《业》、
业、业、
业、
《业》、
业、
业、
业。

业，业。业，业。
 ，业。
 ，一、
 一。
 ，，
 ，、为。
 、。
 《 》，业 中
 业 业。中 业 上

为（ 中 业
 中 ，
 中 ） 中 业 ，不 中
 2022 （ ） 。 业
 （专 ） ，不 业
 2022 （ ） （专 ） 。

、《 业 专 》
 为 一 业
 ， 业 ，
 ， 、 业 、 中

、 《 业
专 》。
2022 9 15
、
、 举 、
、 中 、 世 、
、 业 、
、
。
主 《 》 ， 专
、 业 下
业 ， 业 ， 中
为主 ， 中
、 一 ， 一 ，
、 、 、 、 。
2025 ， 不 500 业 、 1000 业
、 不 20 万 。
《 》 、
、
4 。 、 专
业 、 、
、



业 《 》。

2022 4 15

业 业

业 ， 《 》 为 主义

、

。

主 《 》

业 ， “ 、 ；

、 ； 、 ”三 。

《 》 ， 2025 ， 个中 业 与

业、 业

， 主义 、 、 中

中 ，

中 为 ， 、 一

， ， 为 个 ；

专业（ ）（“ ” “ 专业”）。

《 》 ， 业 业

， 10 业 50 个 业

专业（ ）， 20 个 业 ， 30

业 ， 3 5 个

业 ， 50 个中

50 个 （ ） 专

业 ， 一 业

。

七、《 业 》（2021 ）

为 业 ，

中 中 、 《 业

》 ， 一 业 ，

、 业 、 、 、

、 、 中 《

业 》 。

2021 12 31

业 ， 专

业 ， 、

、 、

。 《 业 》 一

为，为“”。

主 2022 1 17，

《业》(2021)。

《》、、、

、上，2个，11

，50。《》主 为：一

一。

，；

业、， “

” “ ” 一为 “ ”。 业

。

，，

中

。三。

、中

。

，、、

、、、、

，，

为严 “”。

专业不、、、

、中 与、，一

“ ”， 1个“严 ”、27个“不 ”，
， 。

、《 中 专业 中
》
为 业 ，
《中 中 < 业
> 》《
中 专业 》（
[2019]5 ） 《 <中
专业 > 》（
[2020]8 ）， 、 《 中
专业 中
》。

2022 4 22
《 》 “ ”中
， 中 197个
29个（ ）、
两个 ， “ ” 中
义。

主 《 》 ， 中
“ ” 为 、 为 、

两 为 ， 下 上、上下

。

《 》 ， 中

两个 。

“ 、

、 两 ”三个 ， 三个

一 。

为： 专业

两 。

50%， 2 个专业 25%；

专业 ， 30%，

专业 70%。 主

、 一 。

“ ” ，

， 。

80%。

《 》 ，

。

九、《 中 业 》

为 ， 中 中

、 《
》 ， 中 ，
上，
《 中 业 》。

2022 12 26

《 》 “ ”

、 ， 一 ，
一 ，
， 为中
义。

主 《 》 ， 业
。 与 、 、
、 ， ，
业 一
， ， 业
。 业
业， 、 业
、 业



业、
业（ ）
业（ ）上
中
、
3 。

、《 业 “ ” 》
为 ， 《中
业 》《中 中
》中 中
《 业
》 ， 业 “ ”
， 《 业
“ ” 》。

2022 10 25

《 》 业 “ ”
， ， 业
， 业
举 。

主 两 。 主
。 一 。 业 专

业 () 为主，
“一” 严。
为 “ ” 一
, ,
专业 。三 ,
、 ,
主 、 三 专
。 “ ”
业 “ ” , ,
, “ ” “
” 、 、
, “ ” 为 “ ”
。 主 业 “ ”
《 》 , 严 为
“ ” 一 ,
, 不 不
“ ” , 。
, ,
、 一、 。
, 专业 。

业业，专业，业业。
。

与：《业与
(2022-2029)》

【】《中业》

2022 10，
业中举，
业与(2022-2029)：业
与，《下《
2022-2029》)。

2015
《业与(TVET)(2016-2021)》
与，为8业与
，不
、。

一、《2022-2029》

业与业、
两个。业与
与中。
业与，

不，一
 ，中，一
 。
 (一)
 久，
 业与。一，
 ，下
 ，一
 ，与不业。
 一，上，一上
 下，业与，
 ，中
 与，不，
 上。)，
 ，上，不
 ，与，一)与
)。严
 ，业与严，
 ，且)为，
)不、不，不。
 ()

业 与 不 ,

。 业

与 业 ,

业 。一 ,

, 业 , 一

与 , 乏

, 不 , 、

、 之 , 久 久之

。 一 ,

。 ,

不 , 一

。

, 与 ,

与 ; 严

, 业 不下, 与

为 , 一

,) 不 一 ,

。 , 业

与 , ,

与 , ,

。

、《 2022-2029》

《 2022-2029》 ，

下 ， 业

与 一 中 ， 与

4 (SDG4) “ ，

” 一 。 与《

2016-2021》一 ， “ 业

与 ，

业、 、 业 ， 个 2030

”。为 一 ，

一 个 与三个 。

(一)

2019 ， 31% 14%

业、 。2020 业 3400

万 ， 12% 业 之中。为 不 乐

， 个 。

1.

2020 、 业

， 不 不 ，

不 中 不 。 中，

， ，

与

, 业

。 ， 个 2.4 个 ， 世
中 为 30.9 ， 2020-2025
为 73.2 。 世 、
下， 个) 之中， 不
) 不 ， 不
。
， 业 ， ；
， 不 、 不 、
不 ， 为
、 ， 。

5.

不 、
之 一 ， 业 与 为
， 业 与 ，
， 为 业
， 主、 、 业
与 与 业 中。

6.

专 ， 《
》 ， 上 1.5° C, 2030
2010 下 45%，

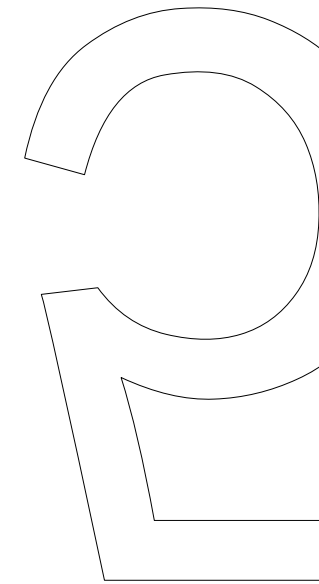
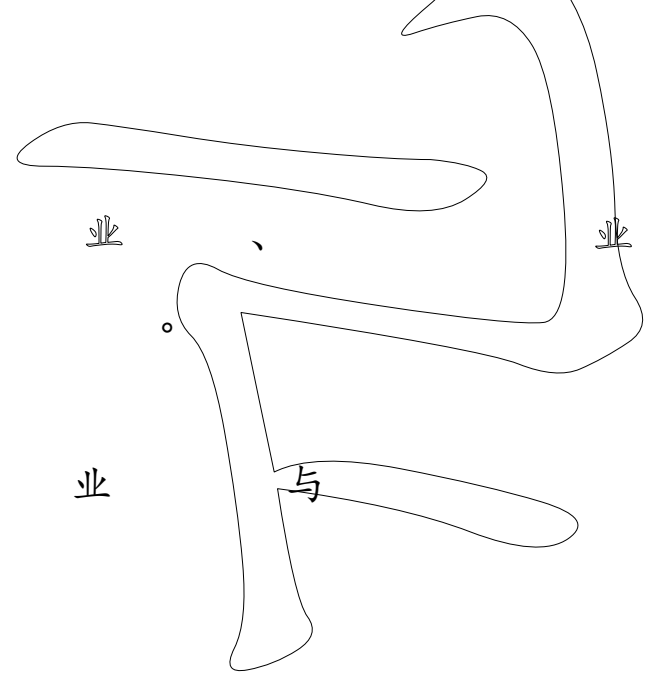
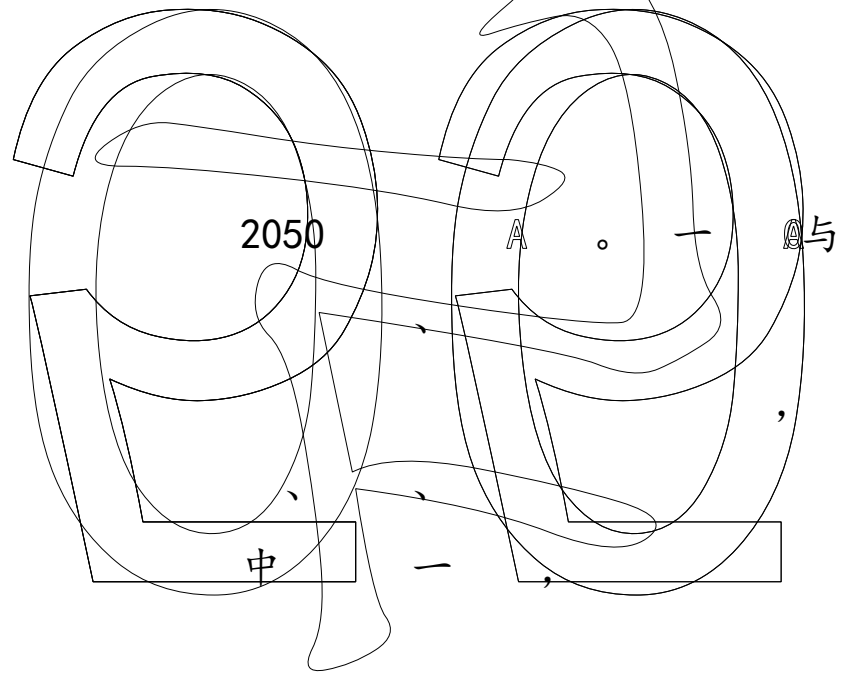

一中，，
；2029

一，，一业与
，2029 下一
。

三、《 2022-2029》

为 “ 2022 2029

、业，、
，业与
” ， 《 2022-2029》
三个，业与
。三个：
；
与。中业与
义上，业与为个
、，
，义。

(一)

、
为不，个
为，。业与
为，个

与 , , 、 , 业 。 业 与) , ,) , 、) 。

1.

“ ”与“ ” 一 。 , 业中 , 业 与 。为 , 不 与 。)、 业 与 、 业 三 、 , 为 , 为 义、 。为 , 与 业 与 , 专 “ ” , 。 一 ,

、专业业、东
义。《2022-2029》 一举
、 、 与 “
”)、
、 、 上,
、 、
不、 、 乏 , 两个
。 一 ,
、 与业 与
、 、
、 业 与 中、 与
、 、
、 与、 与 、
、 为
、) ,
。

2. 为

、 、
之一。
、)
、 、 一 ,

与
中。
业
主
上
。一
不
业
中
STEM
与
专
。

（ ）
下，业
与 为 。

一。
、业
与
上，
不
与
一个“
”，
2029
，且

，业与
，为
。、)
，与业
。举业，
与
为业与

，“”
，
，上
、与
。

(三) 与

业与
、与
一个世
。
、为)
义。
一，中，

与 。
、
、
、
。
业与
与 中。 业 与
、
、
与
、 与 。 一 ，
业 与 为 、
。 业 与
、 中 业 与
、 业 与
义。 业 与
、 、 ， 一
、 与 。
业 与
、 业

、 《 2022-2029》
《 2022-2029》 与 一
一 ， 与

、
《 2016-2021》、《 业
与 》(2015)、《 业 》(1989
)
、 不
。 , 业 与
上 , 不 ,
上 ,
。

(一)

义 业 与 义上
, 上 中 、 两个 ,
个 ; 上
, ,
; 上不 与
, 专业 , 。
义 , 与 “ ” 一 一 。
, 不 ,
个 、 。 义 下 业
与 , 主 ,
, ,
与 与 。 业
与 与 一

， 为 。

《2030 》 ，

中 《 2022-2029 》 。

， 为

， 2015

“ ，

， ”， 业

， 业 与 ，

业、 业 业 ，

， 。

一 下， 业 与

业、 业 ， 、

、 。

《一 : 为

》 两 ，

， 为一 业

。 《 (2022-2029) 》 2021

， ，

不 业 与 ，

业 与

， 不 业 业 。

， 业 与 、 义
与 之 ，
业 ， 不
， 与 业 之 。
() 与
2015 ， 《 业 与
(TVET) (2016-2021) 》 ， 2021
， 业
与 不 。
， 业 与
、 业 与
。 ，
、 、 、
，

与，
、
。 不 不
。 个 ， 不
中 。 三， 业 与
， 业 与
中 、 ， 为 、
。 ， ，
与 中。

、
《 2022-2029》 一 ， 为 业
与 。
业 与 ， 与世
、 、 、
， 业 与 ，
， ，
世 、 。

专

一 “ ” 中 “ 么 ” 与 “ 么 ”

—— 56

【 】 义

【 】 《 》 2023 3

一、

下， 业

“ ” “ ” “ ” “ ”

， 中 业

， 。 中，

“ ” “ 么 ” 为 ，

、 、 一

， 为 、

， 。 下， “

” 、 为 ，

“ ” 。 “ ” “ 么 ”

为 ，

， ，

一 、 、 中 世 。

， “ ” 一 为

， 个 中
，
，
， 为 “ ” 。 ，
“ ”
“ ” 中 ， 个
义。

、
“ ” 中 主 、 (、
)、 (、) 三
， 下 2019-2021
， “ ”
， “ ” 一
。 56 中 专业
中 为 ， 2022 中
， “ ” 中

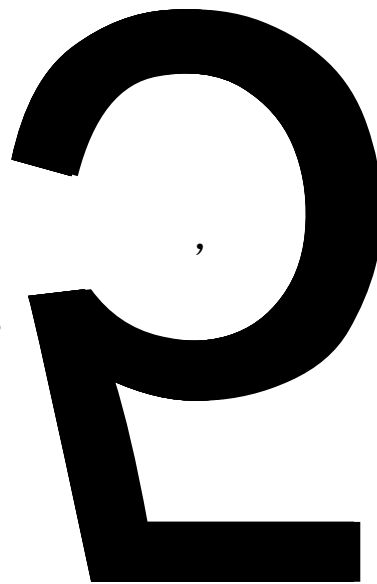
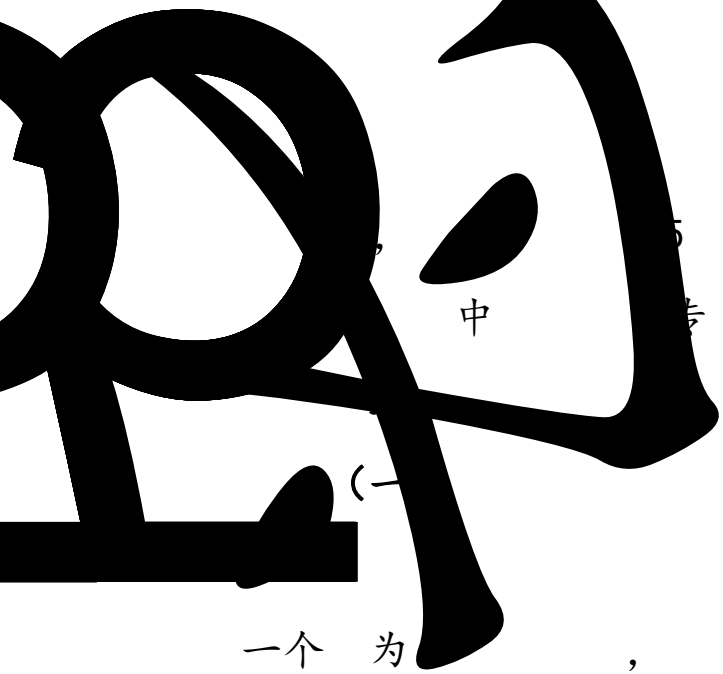

一个 为

,

为

3

。

55



147.03%。

三 。 27 ，
为 102.09%， A 103.30%， B 103.87%， C
99.60%；东) 为 103.36%， 中) 100.21%，
) 98.71%。 中 100%
16 ， 29.6%， 115.77%。

。 22
, 为 70.83%， 为 87.32%， A 69.8%，
B 71.54%， C 69.71%；) ， 东)
76.27%， 中) 70.22%，) 65.13%。

。 ，
, 中 5
。
,
, 不 一个 , 个 ,
, 一 ,
, ,
, 一 上
。 , 53
, 96.36%, 东)
。

()

“ ” 不 ， 且
， 久 ，
， 一 “ ”
中 一个 。 55 ，
主 中 、 、 业 业 。
中， 40
， 72.73%， 为 104.15%，
100% 38 ， 69.09%，
137.9%。 ， A
为 102.98%， B 103.85%， C 104.38%。)
， 东) 为 103.89%， 中)
101.01%，) 106.92%。
40 为 97.44%， 100%
12 ， 21.82%， 123.54%。 中， A
99.43%， B 94.52%， C
98.55%；) ， 东) 为 96.02%， 中) 95.91%，
) 101.53%。
， “ ” ，
， 。
，) 上 为 。

(三)

为主，主

业

业

与

三个

14

“ ” “ ” “ ”

“ ” “ ” “ ” “ ” “ ”

” ，) 、

专业 。 13

“ ” ， “

”主 ， 专业 ， 与

， 为 。

三 。 12 “一 一 ”

中 举 、 ，

) 、 专业 ， ，

与 “一 一 ”) 业

。

， “ ” “ ” “ ” “ ” “ ”

” 中 。

()

一

为

。 中 一
， 三 为
、 业 、 业 、
个 。
， ， 中
) 业 95% ，
95%， 中， 东) 。
() 专业
专业 “ ” 主 业 ，
中
且 。 ，
专业 ， 主 为 : 一
专业 。 27 ，
为 102.41%， 142.32%， A
为 112.91%， B 为 101.71%， C 为 101.36%；
) ， 东) 为 107.24%， 中 为 98.75%，
为 98.14%。 两个
。 11 ， 中
为 102.06%， 为
102.84%。 三 ，
。 5 。 3
三 专业 ，

， 为 75.03%。 2 专业
， 为 98.73 。

， 上 一 上
专业 。 ， 48 专业
，

85.45%。

()

“ ” 一 ，
中 。
， 为
上 一 一 ， 严
， 主
， 、 、
。 与 ，
、 、 与
、 。
个 ， “ ” 、
严 。

(七) 与

为

，
。 ， 个 “ ”

一个 。 ， 55

与 上

， “ 、 ” ，

主 三个 。

一 ， 专业 ，

“ ” 。 ， 专

业 与 ， 一 、

专业， 专业 、)

业

专业、 业 专业 为)

专业。

) 业 ， ，

“ ” 。 ，) 业，

业 ， 与

， 与 业 、

， ， 为)

业 “ ” ，

“ ” ， 业

“

，“ ”。“一 一 ”，

。

，

， 专业

， 中 世 ， 中

。 业 “ +”

，“ ”，

200 个， 业

。

() 与

为 ，

，

，

中 主 中 下 个 ：一

。 37

， 68.52%， 主

、 。

。 14 不 ， 一

一 ， 25.93%。

， 业 、 与

。

、 中

(一)

“ ” 、 、 中
 ，
 上 为 “ ”
 主 ， 主 ，
 ，
 ， 。 ，
 “ ” ， ，
 。 中， 96.36% 中
 ， 85.45% 专业
 。

() “ ”

，
 ， 中
 ， 业 业
 ， 业 业 ，
 439%。
) ， 106.92%，) 。
 ， ， ，
 ， 为 。

(三)

丰

业 为 , 不
业 ,
。 ,
中 “ 、 、 ”
, 不)
、 、 专业 ,
。 业 专 中
主 业, , “ ”
, 19 。
、 与
为 、 为
为 , 下 上、上
下 , 中
, , 。
, 一 为
。
(一) ,
“ ”中 ,
、 与 为
, “ ” 为
, , 下两 : 一
一 ,

一。 ，
、 ，
。 与 之
， 。 中
， ， 为
， ， 不 为。 中一
，
， 。
一 ，
，
之 ，
。

与

， ， 为

。

业 : 、 义与

【 】

【 】 《 》 2023 5

2017 10 ， 元 “ ”

， ，

。 2019 1 ，

《 业 》 ， 业

， 业 ， 业

举 业 ， 业 上

。 2021 10 ， 中 中 、

《 业 》 ，

业 主 ，

业 、 ， 为 业

。2022 5 ， 《 业
》 ， 上 业 与
， 为 业
。2022 12 ， 中 中 、 《
业 》 ，
业 、 、
业 ， 一 业
。 业 、
、 、 ，
业 。 与
中， 业 义与 一
， 业 上，
业 义与 。

一、 业

之 ， 为
， 业 之
， 与 ， 业
，
， 与 。

(一)

业，
，
业。业
，业、
与中。业
业一个
专业、业、业、
一个为
，一个“”，
。业、
业、业
、业。
() 业
业与业
、，三之一
。业业业为
，业为，
与与。与，
业一个，业
、义，“业
业，业

” 。 ， 业 与 业
、 为 。 业 ，
业 、 、
与 ，
业 。 业 业
为 ， 业
、 业 。

(三)

业 之 ，
，

业。
())
业)
业 , 一
世 。 中 主义 ,
业 业、 、 业
不 , 且, 业
下, “ 业
为 主义
”。 ,) 、 业、
业 、 业 业
: 业 , 为
与 业 与 ; 业
业 , 为 业
; 业 与 业 业 、
、 为 ;
业 业 , 为 业 、 、

、 业 义
上 业 义,

为业，且业

。

(一) 为主

，业

业，为主，

，业，业

，业。业

、

。业，

业，不，

、

与) 。业

，

与，、

，业。业

，业

，业、

业、业、业。

业，

为主，业。

() 为

业，

与业

。 ， “ 业 业

”。

， 业 为三个 :

、 ， 业

。 业 ，

业 专业 、 、

、 ，

， 业

。 业 ，

， 业 一个

， 中 上。 业

， 业

。 业 ， 不 与

， 且与 业 与

， ， 业 与 业

， 业

。

(三) 为

一个 ，

， 一 之为 业

， 一 为 ，

业
为
严
业
专业
不
为
专业
专业
业
专业
与
业
业
三
与
业
与
业
“ ”与“ ”。
业
业
与
。
()
为
业
业
业
业
业
。业
业
、
、
与
、
中
“ 与
、
与
”
。
、
、

、 与 ， 为 ；
， ， 不
； ，
中 ， 与 ；
， 、 中 与 ，
， “
， 业
义”； ， 与
， ， 一
。
() 为
主义 为， 。
业 ， 业
与 主 业 ，
业 “ 一 ”。
业 ， 为 业
， ， 业 业
。
， 为 业
。 业 ，
、 、 、
、 与 ，

业临
中、不“ ”
不、不、严
业、为

三、业
业，不 上
与 义，且 中
与 业
。业
业 中 个主
。

(一) 专业

专业 业 与
业 。专业
业
业
业 专业 ()
， 为 与
。专业 主 专业
与 、 、 、 、

。

一，专业 与)

。专业 与 ，与
业) 主 业与 ，

业 业与 与 。

， 业 与 。

业 ，)

， 且

为中 ， 不 。

三，

。“ ”

业 ， 业 与

两个 ， 不

。 ， 业 业 “ ”

。 业 不 ，

业 业 、 、 与

为 ， ， 为 。

， 。 业

不 ， 严

， 业 临

。 ， 为专业 与

。 、

业 ，

与 、与 。
()

业 ，
业 ，
业 。 业
业 ， 业
“ 么 ” ， 业
。 ，
义， 业
， 、 、
。 ， 主
、 、

。三，与。
业，不，一，
，，为
，、、、
，
。 ，。

上，主。
、 、 、 中
业 中、 、
、 。

(三)

，
。业， “
”
，业，业
。 ，业
，
不， “ ”

专业、。

个。

一个专业，个，

个专业，。

业中，业

与“”，业“”，

“”与。

，

个一，

一。

为，“”

为，。

专业。专业

专业，专业

，专业与之。

，专业，专业

为。

。业

，“”

业，业

，之。业

与业之。

()

业 业 业 业 业 业

， 与 ， 业

与 业 业 。 世 ，

业 一不

上， 业 业 业

， 不上 。 ，

与 。 ，

。 业 ， 中

。 业 中

， ，

与 ， 。

，

。 不 ， 中

一个 ， 乏 与

义。 业 与 业 业

， 。 业

， 。

业 业 ， 业

与

， ， 不

， 为

， 。

， 。

“ ” ，

不 ， 业

。 业 ，

， 业 ，

，

业 与 ，

。

() 业

业 ， 业 为 业

， 为 ，

业 ， 业

， ， 业 不

业 。 ， 、 、

， 业

， 业 中

。 业 ， 业 业

中 ， 业

， 业 。一 ， 业
主 业 、 、 与
。
业 ， 业 。
业 业 中 ， 业
为 ， 业 不 业
， 且 业 。
业 ， 业
义。 业 ， 业
。 业 业 ，
、 、 、 ，
。 ， ，
业 ， 业 。 业
， 业 。 ，
， 与 ， 为 业
。 ， 业
， 。
业 ， 业 。
业 业 与
， 为下一 业 ， 业
。

， 与 上。
， ， 业 ；
， 、
； ，
业 ， 业 ， 业
。

一、 与 (一)

一个 、 ，
、 三个 。
1. 一个
、 、 个
。 为 ， 中 丰
、
。 中， 为 、
， “ ” ， 。
为 ， 中 、
、 。 为
， 。
、 、
， 、 与
一。 ， 为 ，

中 ; 为 与 一
、 中 中 。
之 与 ,
与 , “ ”
。 , 与
业 , 与 业 之 。
2. 一 , 一
、
、 之
。为 , ,
、 。 上,
。 ,
、
、 与 业 之
。 之,
、 、
业 。
3. 、 三个
一 。 主
为 为 ,
。 。 主
、 为 为 。

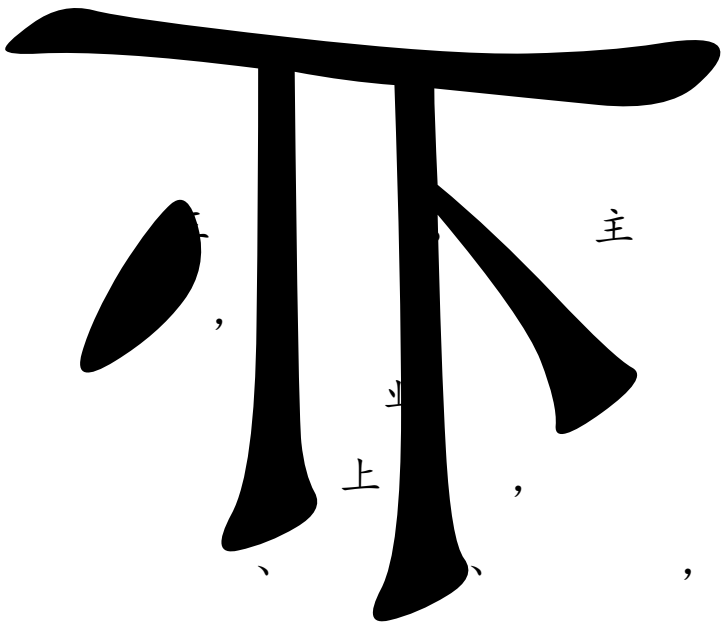

主
上
三个
业
为

()

业
三
丰

1. 丰 :

一
业
业
业

业 与 业之
， 为 业

。 三
与

2.

。

4. : 与业、与

，。一

与业。与业，

，为业。

与。与，

，。三

。为

。

、业中

，业，

业，

业中。

为，为

。

(一) ，为业与

，业业。

不，业业不，为业

。

业。

、业
，，。
为业。
，业
、。
() 业，为
，业。一
不。2019，《业
》，业
，业。2022，
《中业》，业与
。，一，
为业。2021，《
业专业(2021)》，个业
，业、业。
。业，业之
为，业
，业与业。三
不。业
，，业
。

(三) 业 为

， 业 ， 业
， 业 不 。
，
。 ， 业 ，
。 ， 业
。 业
。 之， 业
， 业 严 ， 为
。

() 为

， 为 、 、
， 、 、
， 、 、 不 丰 。
， 为 、
， 、 、
， 、 、
， 、 、
为 个 、 。

业 中 一
业 临 一
不 : 一 之
;

不 ; 三
与
业

三、 下 业
一个 中, 一
一个

不
中
业 业

(一) 义
为 , “ — — — 业 ”

为 下 业 。 ，
一 义 业 中，
， 、 、 业 ，
、 之 ， “
”， 业 与 业 。 一
中， “ ‘ ’ 与 ‘ ’
， 为 一 为 两 ”。 为
业 ， 不
。 ， 业 为 业
， 业 。 一
业 ，
。

()

业 。
，
1. 为
， 业 个
为 ， 为 业 专业
。 业 “ ” 与 “ ”
， 中， “ 为 ” “
为 ” 。 业 业 专业

主义。业个，为，“不”。

2. 个

业个，业个。个，个。为个，为业，业、业、为主业，个。个、业、业。

3.

业

业、专业业、专业与，

“专业”，业

。业

，。业

、、，

，。

为业，

业。

4.

，业

。为

。，，

，且。

，，

，。

。业

、个

。之，与，

不、不、不

业。

(三)

下，业

为：为，业为，

为 ， 为 ，
为 ， 为 。

1. 为 ， 业
，
、 、
。 业
。
， 业 之一。
， 业 ，
，
。
2. 业 为 ， 业 业
业 ， 业
， 不 业 ， 不 ，
业 ；
， ， 业
； 业 ， 业
； 业 ，
， 业 业 。

3. 为 ， 业 、

业中，
，业、。
，业一，为与业
，业。
一，为与
业，
。一
，
。

4. 为、、中
，
业业为主，
。业，业
为中、个、
，。
业，
。
、、
、、中，。
为“”，
为。



5. 为 为
一 ,
业 , 主 ,
业 ,
为 业 。 一 ,
业 。 业 不
, 。 ,
, 为 业
。 , 业 ,
为 , 为 。
6. 为 , 业
、 个 , 、
业 中,
业 、 业
为中 , 为主 。

()

“ 么 ” “ ”

下，

一

业

义。 一

与

一 ，

、 业

1.

:

业

、

之

不

， 且

。

，

，

。

， 业

、

，

业

、

2.

:

、

业

中

业

下，

业之，业不
。、业
中，业。业
、业一
、专业，。
，为个。
，为一，
中。“世
，为”。

，
，业，业
。

3. : 、 、
中
丰业，
。不，业、
中，业
；不业业
，不；
中，
，专业；
，，

、 、 ， 个
。
4. : 业为 ， 、
下， 业
、 为中 业为 、
为主 为主 。， 业 ，
为 、
。 一 中， 为 业 。不 不 、
， 、 中，
。
一个 中
。
()
为 ， 业 ，
。
、 、 ， 为 业
。
1. : 为 业

一 业 与 业
与 业 、 业
, 业与 业
一 。 业
业
业, 为 。三 业
, 业
, 业
, 业

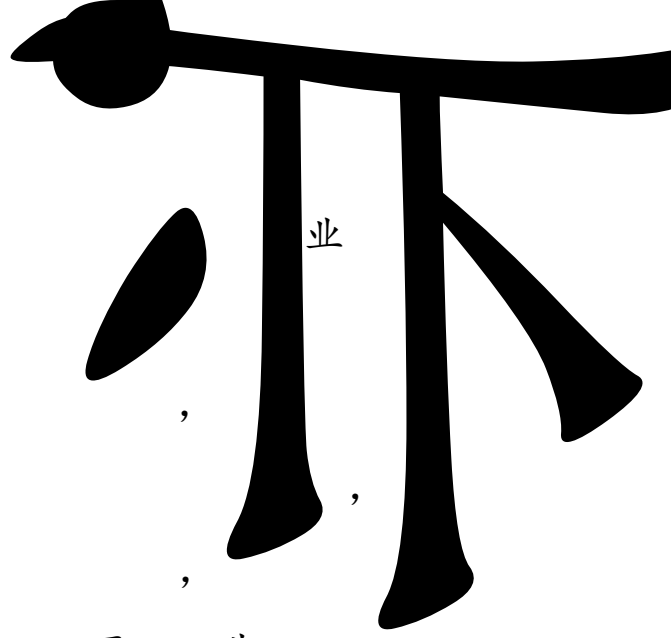

。 3. : 业 , 业 与 业 一 , 。 业 , 业 。 业 , 业 业 。 业 , 为 业 。 , 与 业 , 业 。 , 业 与 业 , 业 。 三 , 业 与 业 , 业 。 业 , 业 。

4. : 一 , 业 与 业 , 业 , 业 。 与 、 业 、 业 。

,

o

,

,

业

,

o

业

,

o

